

CAMOUFLAGE



Ez-Thumb Pro

Návod na obsluhu



Pred použitím si pozorne prečítajte pokyny

ODKAZ NA VŠETKY JAZYKOVÉ

DDÍDI IČKV



Zeskanuj kod QR, aby pobrać instrukcje we wszystkich dostępnych językach.



Naskenujte QR kód a stiahnite si manuály vo všetkých dostupných jazykoch



Naskenujte QR kód z ovládania vo všetkých dostupných možnostiach stiahnutia.



Naskenujte QR kód a stiahnite si manuál na všetkých tilgængelige sprog.



Scannez le code QR pour télécharger les manuels dans toutes les langues disponibles.



Naskenujte a stiahnite QR kód si manuálne ve všetko dostupných jazykoch .



Scannen Sie den QR-Code, um Handbücher in allen verfügbaren Sprachen herunterzuladen.



Skanna QR-koden pre att ladda ner manualer på alla tillgängliga språk.



Escanea el código QR na stiahnutie manuálov a všetkých dostupných štýlov



Skenovanie kódov QR na sťahovanie a manuály v tomto jazyku sú k dispozícii

WEBOVÁ STRÁNKA CAMOUFLAGE



PREHĽAD FOTOAPARÁTU

Táto miniatúrna prenosná vlogovacia kamera do každého počasia je vybavená technológiou 6-osového gyroskopu EIS, ktorá dokáže zachytiť stabilné videá v rozlíšení 4K. Kamera má vodotesné utesnenie a hydrofóbny povlak na tele, ktorý dosahuje úroveň vodotesnosti IP68. Táto akčná kamera je odolná voči poveternostným vplyvom a jedinečná, takže odomkne všetky scenáre natáčania a uľahčí vám vlogovanie. Jej vodeodolný dizajn IPX68 chráni akčnú kameru pred dažďom, snehom a striekajúcou vodou. Vďaka magnetickému dizajnu a množstvu praktického príslušenstva môžete byť kreatívni a natáčať z uhlov, ktoré žiadna iná kamera nezvládne. To je sila miniatúrnej kamery.

■ Úvod do fotoaparátu

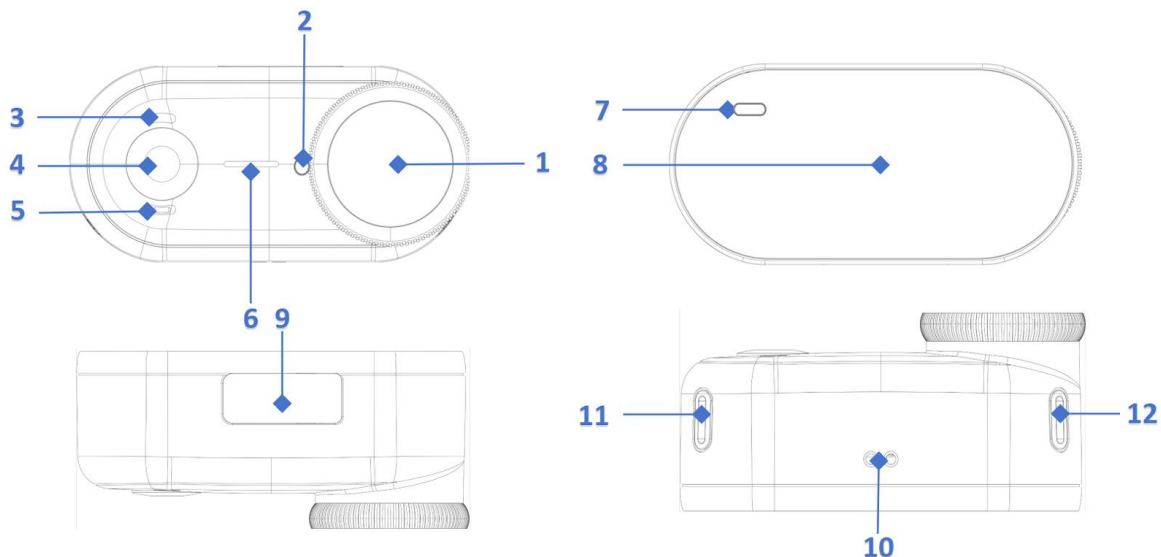

- 1 objektív
- 2 interné mikrofóny
- 3 modré svetlá (Wi-Fi)
- 4 Tlačidlo fotoaparátu
- 5 zelených svetiel (záznam)
- 6 reproduktorov
- 7 Červené svetlo (svetlo nabíjania)

- 8 magnetických zadných dosiek
- 9 Vodotesný konektor typu C
- 10 magnetických nabíjajúcich bodov
(iba pre akčný modul)
- 11 Montážny port 1
- 12 Montážny port 2

Poznámka: Kamera je vybavená vstavaným silným magnetickým modulom. Pacienti s kardiostimulátorom ju nesmú používať!

■ Pokyny na obsluhu fotoaparátu

FOTOAPARÁT STAV	TLAČIDLO PREVÁDZKA	KONTROLKA STAV	VÝZVA ZVUK
Zapnutie	Dlhé stlačenie 2 sekundy	Blikne 3-krát na zeleno a na modro, potom svieti nepretržite na zeleno.	Vydávať zvuk pri spustení
Vypnutie	Dlhé stlačenie 2 sekundy	Trikrát blikne na zeleno a na modro, potom zhasne.	Vydať zvuk vypnutia
Spustiť nahrávanie	Stlačte raz	Blikajúca zelená	Vydať pípnutie
Zastaviť nahrávanie / Pohotovostný režim	Stlačte ešte raz	Plne zelená	Vydajte tri pípnutia
Zapnite Wi-Fi	Double Press	Plne modrá	
Vypnite Wi-Fi	Znova stlačte dvojité stlačenie	Plne zelená	
Nabíjanie		Svieti na červeno (vypne sa po úplnom nabití)	
Pohotovostný režim (plne nabité / Wi-Fi vypnuté)		Plne zelená	
Nedostatočný úložný priestor		Päťkrát zabliká na zeleno a na modro a potom zhasne.	Vydať pípnutie
Slabá batéria		Blikajúca červená	vydávať varovný zvuk o nízkej kapacite batérie 3-krát každých 20 sekúnd

■ Špecifikácia

Vstup	5V 2A
Rozlíšenie videa	4K
Gyroskop	6-osový gyroskop
Wi-Fi	Vstavaný WIFI modul
Rečník	0,5 W
Pamäť	Interná pamäť EMMC
Pracovná teplota	0 °F až 104 °F/0 °C až 40 °C
Teplota nabíjania	0 °F až 104 °F/0 °C až 40 °C

Vodotesný stupeň	IP68
Kapacita batérie	490 mAh
Veľkosť	58,6 mm * 28,6 mm * 26,7 mm
Hmotnosť	50 g

PREHĽAD AKČNÉHO MODULU

■ Úvod

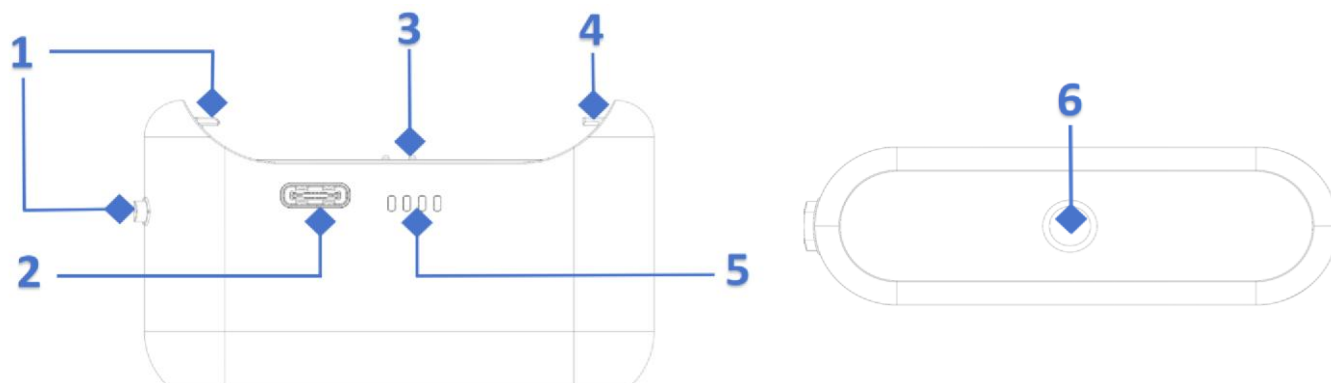

- | | |
|---|-------------------------|
| 1. Uvoľňovacie tlačidlo + západka aktivity | 4. Pevná pracka |
| 2. Nabíjací port USB-C | 5. Indikátor batérie |
| 3. Magnetický nabíjací bod (pre fotoaparát) | 6. 1/4 otvoru v konzole |

■ Špecifikácia

Vstup	5V 2A
Pracovná teplota	0 °F až 104 °F/0 °C až 40 °C
Teplota nabíjania	0 °F až 104 °F/0 °C až 40 °C
Kapacita batérie	1300 mAh
Vodotesný stupeň	Nevodotesné
Veľkosť	69 mm * 40 mm * 21,5 mm
Hmotnosť	50 g

■ Inštalácia kamery

• Nainštalujte kameru na akčný modul.

1. Vložte **montážny port 2** (blízko tlačidla kamery) do **pevnej pracky** akčného modulu pod uhlom približne 20 stupňov a uistite sa, že magnetické kontakty na kamere a akčnom module sú zarovnané. (Pozri krok 1)
2. Stlačte **tlačidlo uvoľnenia** akčného modulu, aby sa otvorila **západka aktivity** akčného modulu, a pomaly položte druhý koniec kamery naplocho na akčný modul. (pozri krok 2)

3. Uvoľnite **tlačidlo uvoľnenia** a jemne stlačte kameru zhora, aby ste sa uistili, že **západka aktivity akčného modulu** je bezpečne pripravená k **montážnemu portu 1** v blízkosti objektívu kamery. (pozri krok 3)

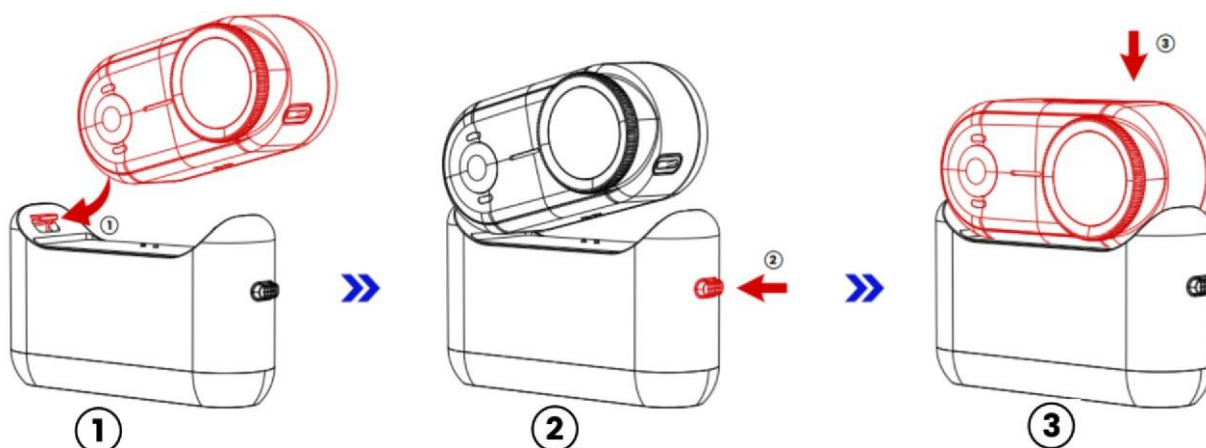

• **Vyberte kameru z akčného modulu.**

1. Stlačte **tlačidlo uvoľnenia** na akčnom module, aby ste uvoľnili **západku aktivity** ; (pozri krok 1 nižšie)
2. Jemne zdvihnite kameru o 10 až 20 stupňov z **aktivačnej západky** akčného modulu; (Pozrite si nasledujúci krok 2)
3. Vyberte kameru z **pevnej spony** na aktonovom porte. (Pozri krok 3 nižšie)

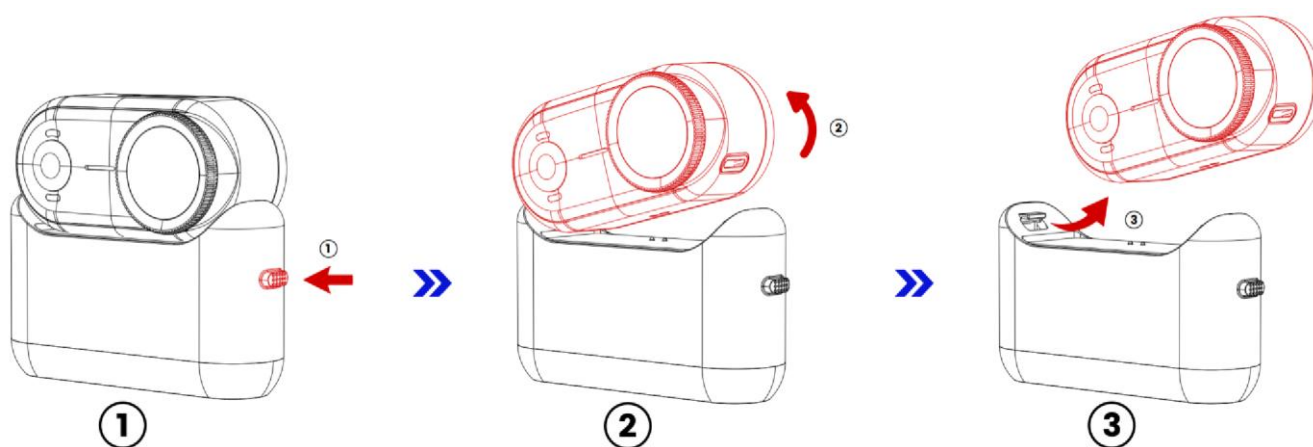

ZAČÍNAME

Ahoj!

Vitajte pri používaní vášho nového fotoaparátu. Pre lepšiu zážitok z fotografovania ho, prosím, prvýkrát úplne nabite nasledujúcimi spôsobmi:

■ **Charing**

@ Pripojte kameru k USB zdroju napájania (odporúča sa 5V/1-2A) pomocou kábla typu C, ktorý je súčasťou balenia. Počas nabíjania bude kontrolka na zadnej strane kamery svietiť nepretržite na červeno. Keď červená kontrolka zhasne, kamera je úplne nabitá.

Tip: Ak počas nabíjania odpojíte nabíjací kábel, fotoaparát sa automaticky vypne.

@ Umiestnite kameru na akčný stojan správnym spôsobom inštalácie.

Poznámka:

1. Pripojte sa k akčnému podu v pohotovostnom režime, kamera sa automaticky vypne po 5 minútach, ale stále sa dá nabíjať.
2. Odporúča sa nabíjať kameru pomocou určenej nabíjačky. Ak je pripojená k portu USB na počítači alebo inému prenosnému zdroju napájania, napájanie nemusí byť dostatočné na súčasné nabitie kamery a Action Podu.

• **Zapnutie a vypnutie**

• **Zapnutie:**

Dlho stlačte tlačidlo fotoaparátu na 2 sekundy: Modré a zelené svetlo striedavo trikrát blikne a potom zelené svetlo zostane svietiť. Keď fotoaparát vydá zvuk pri spustení, fotoaparát je zapnutý.

• **Vypnutie:**

Dlho stlačte tlačidlo fotoaparátu na 2 sekundy: Modré a zelené svetlo striedavo trikrát blikne a potom zhasne. Keď fotoaparát vydá zvuk vypnutia, fotoaparát je vypnutý.

Tipy:

1. Aby sa predĺžila výdrž batérie, ak sa fotoaparát po zapnutí 1 minútu nepoužíva, prepne sa do režimu dlhodobého spánku.
2. Keď je kamera v režime hibernácie, pripojená k akčnému modulu alebo externému zdroju napájania, prejde do pohotovostného režimu a po 5 minútach sa automaticky vypne.
3. Ak počas nabíjania odpojíte nabíjací kábel, fotoaparát sa automaticky vypne.

■ **Nahrávanie videa**

• **Spustenie nahrávania:**

stlačte tlačidlo fotoaparátu. Počas nahrávania bude blikat' zelené svetlo.

• **Zastavenie nahrávania:**

stlačte tlačidlo fotoaparátu. Zelené svetlo prestane blikat', čo znamená, že nahrávanie bolo zastavené.

Tipy: Keď je kamera v režime dlhodobého spánku, krátkym stlačením ju rýchlo prebudíte a spustíte nahrávanie videa.

PRIPOJENIE K APLIKÁCIÍ WIFI

Aplikácia Wi-Fi vám umožňuje ovládať kameru na diaľku pomocou smartfónu alebo tabletu. Medzi funkcie patrí plné ovládanie kamery, živý náhľad, prehrávanie a zdieľanie vybraného obsahu a ďalšie.

■ Stiahnite a nainštalujte si aplikáciu Viipulse

Spôsob 1: Stiahnite si aplikáciu **Viipulse** do telefónu z obchodu Google Play alebo Apple App Store

Spôsob 2: Naskenujte QR kód nižšie a stiahnite si aplikáciu **Viipulse** alebo si ho stiahnite do telefónu



Android 7.0
or later



iOS 10.0
or later



Poznámka:

Google, Android, Google Play, App Store a ďalšie značky sú ochrannými známkami spoločnosti Google.

■ Zapnutie/vypnutie Wi-Fi kamery

1. Skontrolujte, či je kamera zapnutá, dvojitým stlačením tlačidla zapnite Wi-Fi kameru . Ak indikátor svieti namodro , Wi-Fi kamera je zapnutá.
2. Overte, či je Wi-Fi fotoaparátu zapnuté, dvojitým opätovným stlačením tlačidla vypnite Wi-Fi fotoaparátu . Ak indikátor svieti nazeleno , Wi-Fi fotoaparátu je vypnuté.

Poznámka: Keď je Wi-Fi fotoaparátu zapnuté a do 3 minút nie je k dispozícii žiadne pripojenie k aplikácii, fotoaparát Wi-Fi automaticky vypne.

■ Pripojte sa k aplikácii Viipulse

1. Zapnite Wi-Fi na zariadení Carmera ;
2. Zapnite nastavenie Wi-Fi v telefóne a pripojte sa k SSID siete Wi-Fi s názvom „Akcia“. Cam_xxxx (Náhodné sériové číslo)“;
3. Zadajte heslo: „12345678“;
4. Spustite aplikáciu „ Viipulse“ na svojom telefóne.

■ Nastavenia aplikácie Viipulse

Funkcia	Parameter	Popis funkcie
Zvukový záznam	Zapnuté / Vypnuté	Nahrávanie videa so zvukom/bez zvuku
Nahrávanie v slučke	Zapnuté / Vypnuté	Nahrávať nepretržite a uložiť iba posledný segment s pevnou dĺžkou.
Nahrávanie v slučke	1 minúta , 3 minúty ,	Dĺžka segmentu videa.

Trvanie	5 minút s 15 minútami	
Časový vodoznak	Zapnuté / Vypnuté	Pridá časovú pečiatku k nahraným videám.
Proti traseniu	Zapnuté / Vypnuté	Pomáha vytvárať stabilnejšie video.
Otočiť	Zapnuté / Vypnuté	Po otočení fotoaparátu o 180 stupňov ponechajte úroveň obrazu nezmenenú.
Predbežný záznam	Zapnuté / Vypnuté	Po aktivácii sa pred stlačením spúšte uloží približne 10 sekúnd videa.
Displej	16:9 / 9:16	Pomer strán obrazovky.
Názov siete Wi-Fi	G09 Kamera_xxxx	Upraviteľné podľa vášho želania.
Heslo Wi-Fi	12345678	Upraviteľné podľa vášho želania.
Formátovať SD kartu	Zrušiť / Potvrdiť	Preformátovaním sa vymaže všetok váš obsah.
Obnovenie tovarenských nastavení	Zrušiť / Potvrdiť	Obnoví všetky nastavenia na ich predvolené hodnoty

PREHRAJTE SI OBSAH

Obsah si môžete prehrávať na fotoaparáte, počítači, telefóne alebo tablete. Obsah si môžete prehrať aj priamym pripojením kábla USB k zariadeniu, ako je napríklad počítač alebo kompatibilný televízor. Pri tejto metóde závisí rozlíšenie prehrávania od rozlíšenia zariadenia a jeho schopnosti prehrávať toto rozlíšenie.

■ Prehrávanie

- © 1: Prehrávajte si súbory v telefóne prostredníctvom **aplikácie Viipulse** .
- © 2: Pripojte fotoaparát k počítaču pomocou kábla USB, ktorý je súčasťou balenia.

Poznámky:

1. Pri pripájaní k počítaču sa uistite, že je fotoaparát zapnutý, inak počítač nedokáže rozpoznať a prečítať informácie o fotoaparáte.
2. Rozlíšenie prehrávania závisí od rozlíšenia zariadenia a jeho schopnosti prehrávať toto rozlíšenie.
3. Prehrávač Quick Time Player je dobre kompatibilný s video súbormi vo formáte MP4. Dôrazne odporúčame používať prehrávač Quick Time Player na prehrávanie video súborov v počítači.

ÚDRŽBA

■ Poznámky k používaniu pod vodou

to fotoaparát je odolný voči striekajúcej vode, vode a prachu a bol testovaný za kontrolovaných podmienok.

laboratórnych podmienkach s krytím IP68 podľa normy IEC 60529 (maximálna hĺbka 10 m až 30 minút). Odolnosť voči striekajúcej vode, vode a prachu nie je trvalá a môže sa znížiť v dôsledku bežného opotrebovania.

■ **Vodotesné podmienky pre IP68:**

- Čistá voda pri normálnej teplote, testovaná v hĺbke 10 m.
- Čas testovania je 30 minút.
- Teplotný rozdiel medzi teplotou vody a produktom nesmie presiahnuť 5 stupňov Celzia.

Aby ste zabezpečili vodotesnosť fotoaparátu, pozorne si prečítajte nasledujúce bezpečnostné opatrenia týkajúce sa prevádzky a údržby. Zariadenie nie je vodotesné z dôvodu nesprávnej prevádzky a nesprávnej údržby, na čo sa nevzťahuje záruka.

- < Pred použitím pod vodou skontrolujte, či je vodotesná silikónová zátka na porte TYPE-C čistá. V opačnom prípade to ovplyvní vodotesnosť fotoaparátu a jediný vlas alebo piesok spôsobí únik!
- < Pred použitím pod vodou skontrolujte, či je vodotesná silikónová zátka na porte TYPE-C čistá. V opačnom prípade to ovplyvní vodotesnosť fotoaparátu a jediný vlas alebo piesok spôsobí únik!
- < Nezabudnite skontrolovať, či vodotesná silikónová zástrčka na porte typu C nie je poškodená/stvrdnutá/prasknutá. Poškodené/stvrdnuté/prasknuté silikónové podložky/zástrčky môžu spôsobiť únik vody!
- < Pred použitím fotoaparátu pod vodou pevne zatlačte vodotesný silikónový konektor na porte typu C, aby ste sa uistili, že je úplne a pevne pripojený k telu. V opačnom prípade nebude fotoaparát vodotesný.
- < Vyhnite sa skákaniam do vody s fotoaparátom vo vysokej rýchlosti. V opačnom prípade môže náraz spôsobiť únik vody.
- < Chráňte ho pred pádom a spadnutím. Pád a spadnutie spôsobia poškodenie vodotesného tesnenia na tele fotoaparátu a fotoaparát nie je vodotesný.
- ^ Otvor pre mikrofón a reproduktor na fotoaparáte je vyrobený z vodeodolného materiálu. **NEODSTRAŇUJTE** vodeodolný materiál ani do otvorov nepichajte. V opačnom prípade fotoaparát stratí vodeodolnosť.
- < Vzhľadom na prítomnosť veľkého množstva mikroorganizmov a solí v morskej vode je dôležité fotoaparát po použití očistiť čistou vodou, aby sa zabránilo dlhodobému príľnutiu mikroorganizmov z morskej vody na povrch fotoaparátu alebo kovové časti, čo môže spôsobiť rozklad, hrdzavenie atď. fotoaparátu a zlyhanie vodotesnej funkcie fotoaparátu.

- < Po použití pod vodou fotoaparát osušte měkkou handričkou a umístěte ho na větrané místo, aby přirozeně vyschol. Před opětovným použitím ho nechte úplně vyschnout.
- ^ Nepoužívejte na kameru fén; může to ovlivnit mikrofon a reproduktor a poškodit vnitřní vodotesnost.
- < Nepoužívejte fotoaparát déle než (> 1 hodinu) mimo doporučeného teplotního rozsahu (0 °F až 104 °F/0 °C až 40 °C) nebo ve vlhkém prostředí. Například v prostředích, jako jsou sauny, horké prameny atd.
- < Neskladujte fotoaparát v prostředí s vysokou teplotou nebo vlhkostí a neskladujte ho spolu s předměty, jako jsou parfemy a kosmetika, aby se předešlo kontaktní korozi.

UPOZORNENIA

- Toto je akční kamera s rozlišením Ultra HD. Je normálne, že kryt počas používania vyvíja teplo.
- Nevystavujte výrobok priamemu pôsobeniu vysokých teplôt nad 40 °C.
- Po použití dôkladne chráňte objektív a obrazovku fotoaparátu.
- Chráňte ho pred pádom a zhodením.
- Uchovávajte ho v dostatočnej vzdialenosti od silných magnetických rušivých predmetov, ako sú elektrické stroje, aby ste predišli silným rádiovým vlnám, ktoré by mohli poškodiť produkt a ovplyvniť kvalitu zvuku alebo obrazu.
- V prípade prehriatia alebo nežiaduceho dymu zo zariadenia ho okamžite odpojte zo zásuvky, aby ste predišli nebezpečnému požiaru.
- Počas nabíjania uchovávajte mimo dosahu detí.
- Zariadenie skladujte na chladnom, suchom a bezprašnom mieste.
- Kameru nijako neupravujte. Ak bola kamera odpojená, záruka bude neplatná.

Špecifikácia sa môže zmeniť v dôsledku aktualizácie bez predchádzajúceho upozornenia, preto berte skutočný produkt ako štandardný formulár. Ak potrebujete najnovší aktualizovaný softvér, kontaktujte náš tím popredajných služieb!

FC CE RoHS



**VYHLÁSENIE
ZHODY**